



KARELİRİS

KARELİRİS 520

**4 SATIR EKLANLI
ÖZEL TELEFON SETİ**



05/2003

TEKNİK TANITIM ve KULLANIM KILAVUZU

KAREL IRIS

KAREL 20

4 SATIR EKRAKLI
ÖZEL TELEFON SETİTEKNIK TANITIM
ve
KULLANIM KILAVUZU

KAREL

KAREL
ELEKTRONİK
SANAYİ ve
TİCARET A.Ş.

İSTANBUL Tel:0.212.288.31.00 Fax:0.212.275.40.01 istanbul@karel.com.tr

ANKARA Tel:0.312.441.38.38 Fax:0.312.442.07.77 ankara@karel.com.tr

İZMİR Tel:0.232.445.55.55 Fax:0.232.441.73.73 izmir@karel.com.tr

ANTALYA Tel:0.242.323.13.13 Fax:0.242.323.09.83 antalya@karel.com.tr

VAN Tel:0.432.214.00.30 Fax:0.432.214.03.60 van@karel.com.tr

<http://www.karel.com.tr>

- Cihazınızı kullanmadan önce bu kılavuzu dikkatle okuyunuz ve gerektiğinde tekrar kullanmak üzere saklayınız.
- Cihazınızın bağlantılarında yapılacak bir hata, cihazınıza ya da telefon santralınıza hasar verebilir. Özellikle santral bağlantısı Yetkili Teknik Servislerce yapılmalıdır. Kullanım kılavuzunda yer alan bağlantılarla ilgili açıklamalar bilgi vermek amacı ile konulmuştur.
- Cihazınızla birlikte bir bağlantı kutusu verilmektedir, bağlantılar bu kılavuzun montaj bölümünde açıklandığı şekilde yapılmalıdır.
- Fiş-prizli bağlantıya gerek duyarsanız, kesinlikle elektrik fişi ve prizi kullanmayınız, telefon için yapılmış olan fiş-priz ve bağlantı elemanlarını kullanınız.
- KAREL telefon santrallarına bağlı telekomünikasyon şebekesi dışında başka bağlantı yapmayınız.
- Cihazınızın içinde bakım-onarım yapabileceğiniz bir kısım yoktur; bunun için cihazınızın arızalanması durumunda yetkili servise başvurunuz.
- Cihazınızı direkt güneş ışığı alan yerlerden koruyunuz.
- Cihazınızın üzerine sıvı bir maddenin dökülmesine izin vermeyiniz.
- Cihazınızın dış temizliğini hafif nemli bir bezle yapınız.
- Temizlik için herhangi bir kimyasal kullanmayınız.
- Cihazınızın yerini değiştirmek istediğinizde lütfen yetkili satıcınızı arayınız; cihazı taşımanız gerektiğinde kendi ambalajını kullanınız.

ST20/IRIS - 4 SATIR TTKK - REV AAB 07/05/2003

KAREL bu dokümanda belirtilen ürün özelliklerinde, geliştirme ve iyileştirme yapmak amacı ile, önceden haber vermeden değişiklik yapabilir. Ürünlerde yazılım ve donanım versiyonlarına göre yazılanlardan farklı özellikler bulunabilir.

Sayın Müşterimiz,

Firmamıza ve ürünlerimize göstermiş olduğunuz ilgi ve güvene teşekkür ederiz. Seçtiğiniz telefon seti Türk Telekom onaylı olup, yurt çapındaki yaygın servis ağı ve KAREL güvencesiyle sizlere sunulmaktadır. Lütfen cihazınızın montajını Garanti Belgesi'nde yer alan Yetkili Satıcı/Yetkili Teknik Servis' e yaptırınız.

Satın almış olduğunuz ürünün fiyatına, ürünün montajı ve programlanması dahil, tesisat (malzeme+işçilik) hariçtir.

Cihazınızın Garanti Belgesini mutlaka satıcınıza onaylatınız. Satın aldığınız santral-telefon seti, teslim tarihinden itibaren 1 yıl süreyle garanti kapsamındadır. Garanti Belgesi üzerinde seri numaralarında tahribat yapılması veya ürün üzerinde seri numaralarının olmaması garantiyi geçersiz kılar. Satıcı, satış esnasında garanti belgesini tam olarak doldurmakla yükümlüdür. Garanti Belgesinin tam olarak doldurulmadığı durumlarda, garanti süresinin başlangıcı olarak ürünün Karel'den çıkış tarihi dikkate alınır.

Garanti süresi boyunca servis hizmetleri Garanti Belgesi'nde yer alan Yetkili Satıcı/Yetkili Teknik Servis tarafından yerine getirilecektir.

Aşağıdaki durumlar garanti kapsamı dışındadır ve bu arızaların giderilmesi ücret karşılığında yapılır;

- ◆ Ürünün kullanma kılavuzunda yer alan hususlara aykırı kullanılmasından kaynaklanan arızalar
- ◆ Tabii afet, yıldırım düşmesi, yangın, kaza, ürünü hor kullanma gibi durumlarda oluşan hasar ve arızalar

Yeni cihazınızı iyi günlerde kullanmanızı diler, ürünümüzden memnun kalacağınızı umarız.

Saygılarımızla,

KAREL A.Ş.

İÇİNDEKİLER

TELEFON ÖZELLİKLERİ:	1
TANITIM:.....	1
GENEL GÖRÜNÜŞ İRIS:	2
Teknik Özellikler:.....	2
GENEL GÖRÜNÜŞ ST20:	3
Teknik Özellikler:.....	3
UYGUNLUK:	4
ÜRÜN SEVK DONANIMI:	4
KULLANICI ARAYÜZÜ:	5
1-Ekran:.....	5
2-Ekran Tuşları:.....	5
3-Özel İşlev Tuşları:.....	6
Info:.....	6
Phone Book:.....	7
Menu:.....	8
Park (Hold):.....	8
Transfer:.....	8
Redial:.....	8
4-Nümerik Tuş Takımı:.....	9
5-Ses Tuşları:.....	10
6-Hızlı Arama Tuşları:.....	11
Telefon Defteri Hafızasına Kayıt Sırasında İlişkilendirme:.....	11
Programlama Menüleri İle İlişkilendirme:.....	11
ST20 LED BİLGİSİ:	12
İlişkilendirmenin İptali:.....	13
Giden Aramalar (ST20'ye özel):.....	13
Gelen Aramalar (ST20'ye özel):.....	13
Genel:.....	13
Meşgul Abone Numara Hatırlatma Özelliği (ST20'ye özel):.....	14
MONTAJ:	15
BAĞLANTI NOKTALARI:	15
İRIS MONTAJ:	17
ST20 MONTAJ:	18
ABONE NUMARASI TANIMLAMA:	19
PROGRAM ÖZELLİKLERİ:	20
PROGRAMLAMA MENÜLERİ:	20
TELEFON DEFTERİ:	21
Ekle:.....	22
Değiştir:.....	23
Sil:.....	23
İlişkilendir:.....	23
İlişkiyi İptal Et:.....	23

ZİL:	25
Ses:.....	26
Zil Tipi:.....	26
MESAJLAR:	27
Son Mesajlar:.....	28
Hazır Mesajlar:.....	28
Yeni Mesaj:.....	28
SERVİSLER:	29
Arama Yönlendirme:.....	30
CLIR:.....	30
COLR:.....	30
Birim Fiyat :.....	31
Para Birimi:.....	31
Bebek Dinleme:.....	31
Bekleyen Çağrı:.....	31
Otomatik Cevap:.....	31
Müzik Dinleme:.....	31
GÜVENLİK:	32
Şifre:.....	33
Kilit:.....	33
Süre:.....	33
Ücret:.....	34
AYARLAR:	35
Kulaklık:.....	36
Mikrofon:.....	36
Tuş Sesi:.....	36
Blok Arama:.....	36
Tarih:.....	36
Zaman:.....	37
Alarm:.....	37
Önek (iris' e özel):.....	37
Sürüm:.....	37
Ekran Yazısı:.....	37
MSN:	38
AKSESUARLAR:	40
iris EXPLORER:.....	40

TELEFON ÖZELLİKLERİ

TANITIM

IRIS, Euro ISDN uyumlu bir ISDN telefon setidir. Bu yapısıyla iris, Türk Telekom'un sağladığı BRI ISDN hatlarına bağlanıp direkt telefon olarak kullanılabilceği gibi, ISDN abone yapısı bulunan tüm telefon santrallerine de bağlanabilir. Ayrıca ISDN iç hat özelliğini destekleyen KAREL telefon santralının ISDN arabirimlerine bağlandığında bu sistemin birçok özelliğinden faydalanılmasını sağlayacak bir özel sistem telefonu olarak da kullanılabilir.

ST20, KAREL DS serisi santrallerine özel, sayısal, iki tel bağlantılı telefon setidir. Sadece KAREL DS serisi santrallerin sayısal abone kartına takılabilir. iris ve ST20 Telefon Setleri Euro ISDN standartlarında sunulan pek çok özelliği kullanabilecek yapıda tasarlanmıştır. Bu özellikler:

- Arayanın numarasını görme (CLIP)
- Aramalarda numaranın gönderilmemesi (CLIR)
- Çağrı bağlandığında numaranın gönderilmesi (CLOP)
- Çağrı bağlandığında numaranın gönderilmemesi (CLOR)
- Şartsız, meşgulde ve cevap verilmemesi halinde çağrıyı yönlendirme (CFU, CFB, CFNR)
- Aynı hatta birden çok abone numarası (MSN)
- Konuşma ücreti bilgisi (AOC)
- Terminal portatifiği (TP)
- Çağrı bekletme (CW)
- Direkt iç arama (DDI)
- Abone- abone sinyalleşmesi (UUS)
- Çağrı tutma (CH)
- 3'lü konferans
- Çağrı aktarma
- Meşgul aboneye erişim (CCBS)
- Cevap vermeyen aboneye erişim (CCNR)
- Bebek dinleme

Arka sayfadaki şekillerde iris ve ST20 4 satır telefonların dış görünüşü ve önemli fonksiyonel birimleri gösterilmiştir.

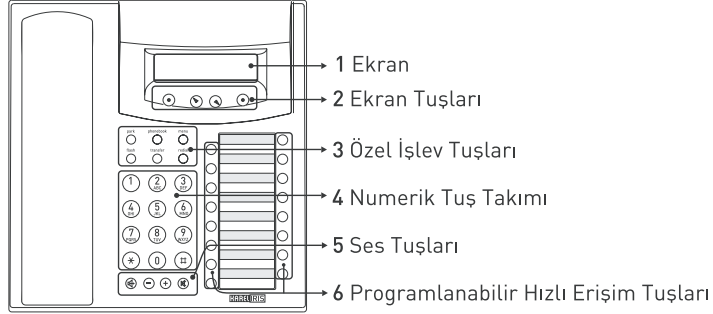
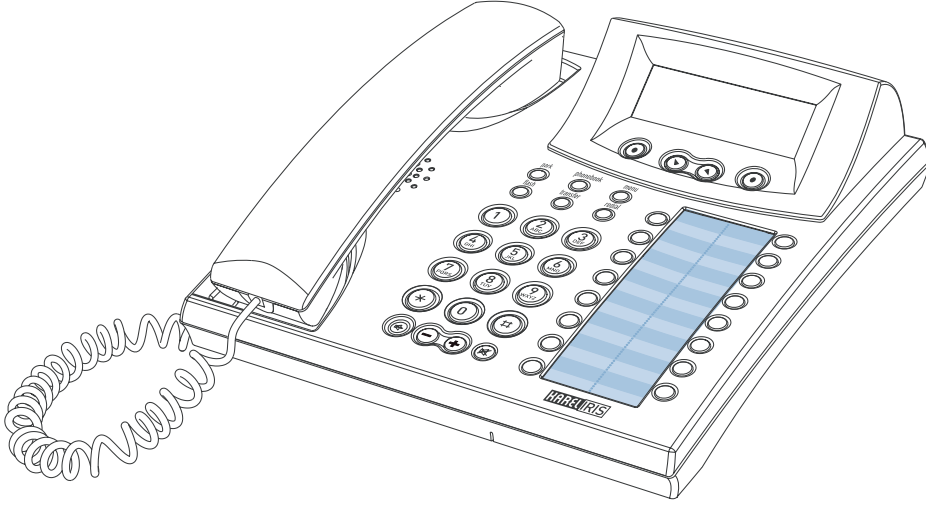
HARELİRIS GENEL GÖRÜNÜM**TEKNİK ÖZELLİKLER**

Ağırlık: 900 gr

Ölçüler: Genişlik: 217 mm, Uzunluk: 229mm, Yükseklik: 86 mm

Çalışma Sıcaklığı: 0-45 °C

Depolama Sıcaklığı: -20 +60 °C

Nem: 0 - %80

Tuşlama: DTMF (Ton Tuşlama)

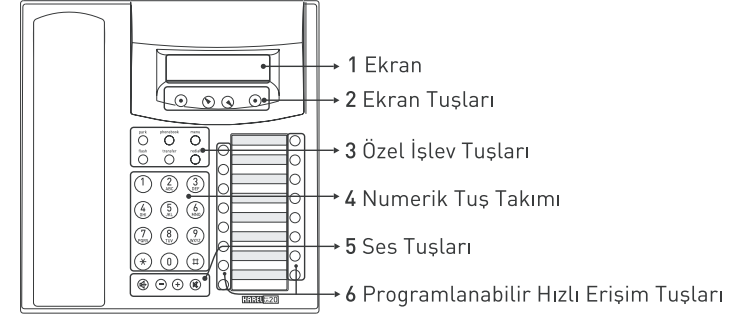
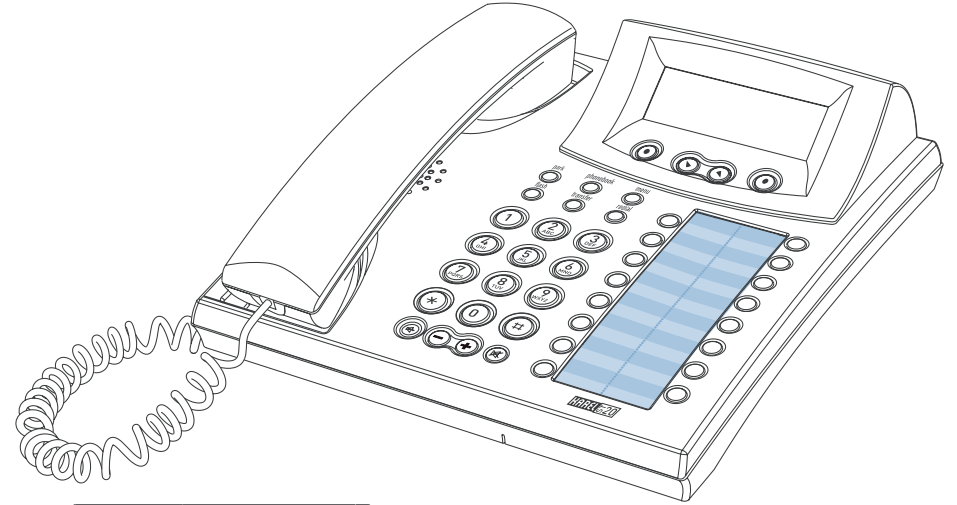
HARELİRIS20 GENEL GÖRÜNÜM**TEKNİK ÖZELLİKLER**

Ağırlık: 900 gr

Ölçüler: Genişlik: 217 mm, Uzunluk: 229mm, Yükseklik: 86 mm

Çalışma Sıcaklığı: 0-45 °C

Depolama Sıcaklığı: -20 +60 °C

Nem: 0 - %80

Tuşlama: DTMF (Ton Tuşlama)

Telefon üzerinde aşağıda belirtilmiş şu tuşlar bulunmaktadır:

- 16 adet (2x8) hızlı arama tuşu
- 6 adet fonksiyon tuşu (Menu, Redial, Info, Park (Hold), Transfer, Phonebook)
- 4 adet ekran tuşu
- 4 adet ses kontrol tuşu
- 12 adet (3x4) standart arama tuşu (1, 2, 3, 4, 5, 6, 7, 8, 9, 0, *, #)

Hızlı arama tuşu, tek tuşa basarak arama amacıyla kullanılır. 3x4 standart arama tuşları, normal durumlarda rakam, kayıt esnasında ise karakter (harf, rakam ve sembol) girişi sağlar. Diğer tuşların işlevleri ilerleyen bölümlerde detaylı olarak anlatılacaktır.

Bazı tuşlar çift fonksiyonlu olup; kısa süre basılıp bırakılan tuş ilk fonksiyonu, uzun süre basılıp sonra bırakılan tuş ikinci fonksiyonu gerçekleştirir. Bu süreleri ayırt etmek için sesli uyarı seçimi yapılabilmektedir. Aşağıdaki açıklamalarda "kısa basmak" birinci fonksiyonu, "uzun basmak" ikinci fonksiyonu açıklamak için kullanılacaktır.

Ses kontrol tuşlarında Handsfree durumunu gösteren tuş yeşil ve Mute durumunu gösteren tuş kırmızı renkte ışık veren tuşlardır.

Uygunluk:

iris-ISDN telefon seti Euro ISDN uyumlu BRI ISDN hatlarıyla ve ayrıca ISDN iç hat özelliği olan tüm telefon santralleriyle uyumludur.

ST20 sayısal telefon seti sadece KAREL sayısal-abone kartlarına takılabilir. Bu durum DS200 1.04 veya daha büyük versiyonları için geçerlidir.

Ürün Sevk Donanımı:**Telefon setinin ambalajı içinde bulunan parçalar;**

- iris-ISDN telefon seti veya ST20 telefon seti,
- Telefon ahizesi,
- Ahize spiral kablosu,
- İki ucunda RJ11 konnektör bulunan kablo,
- Telefon bağlantı kutusu,
- Tanıtım ve Kullanım Kılavuzu,
- iris Explorer CD'si ve kablosu

KULLANICI ARAYÜZÜ**1-Ekran:**

iris ve ST20'in bilgi aktarma ekranı 20 karakterli x 4 satırlıdır. Telefon kapalı durumda iken LCD ekran üzerinde şu bilgiler yer alır:

- Tarih, saat.
- Menü seçeneklerine giriş, telefon defterine giriş.

2-Ekran Tuşları:

Bu tuşlar ekranın altında yer alırlar ve telefonun etkin kullanımında önemli rol oynarlar.

Kullanıcının:

- bir arama / görüşme yapılırken
- telefon programlanırken
- telefon kapalı iken

gerçekleştirebileceği işlemler ve/veya edinebileceği bilgiler ekran üzerinden görüntülenir. Bu işlemlerin gerçekleştirilebilmesi ve/veya bu bilgilere ulaşılabilmesi için ekrandaki seçeneğe göre "↙", "↘" veya "●" tuşlarına basılarak işlem gerçekleştirilir.

Bu tuşlar o anki ekran üzerinde kullanıcıya sunulan alternatifleri kabul etmek ya da yeni alternatiflere ulaşmak için kullanılırlar. Bu tuşların aktifleyecekleri fonksiyonlar veya erişimin sağlanacağı bilgi başlıkları ekran üzerinde görüntülenirler. Bu görüntüleme işlemi ancak tuşun gerçekleştirebileceği bir fonksiyon veya erişimini sağlayacağı bir bilgi varsa gerçekleştirilir. Örneğin ikiden fazla seçenek yoksa yön tuşları ("↙", "↘") çalışmaz.

"●" tuşu LCD ekran üzerinde görüntülenen opsiyonları seçmek için kullanılır. Ekranın altında iki adet bulunan "●" tuşu her iki tarafta bulunan opsiyonlara girişi ya da ekranda belirtildiği gibi çıkışı sağlar.

"↙" ve "↘" tuşları önceki ve sonraki menü seçeneklerine geçmek için kullanılır. Ekranda görünen "◀" ve "▶" işaretlerine göre bu tuşlar yardımıyla ilerlenir.

3-Özel İşlev Tuşları:

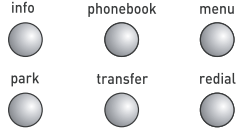

- **“Info” Tuşu:** Telefon kapalı durumda iken bu tuşa ilk basışta gelen çağrılar, daha sonra “↻” tuşuna basılarak son aramaların listesi, son arama ücreti, ve toplam aramaların ücreti, son mesajlar, son arama bilgileri ve son gelen çağrılarının listesi görüntülenir.
- **“Phonebook” tuşu:** Telefon defterini aktifler ve alt işlemlere erişilmesini sağlar.
- **“Menu” tuşu:** Telefonun programlandığı menüleri aktifler ve alt menülere erişimi sağlar.
- **“Park” (Hold) tuşu:** Devam eden bir bağlantıyı bekletmeye almak için kullanılır.
- **“Transfer” tuşu:** Beklemede bir bağlantı ve bir de aktif konuşulan bağlantı varken, beklemedeki hattı, konuşulan hatta aktarır.
- **“Redial” tuşu:** Aranana en son numarayı (dahili ve harici) yeniden arar.

Info:

Telefonun bekleme durumunda bu tuşa tek basış sonrasında “↻” tuşu yardımıyla son arama bilgileri ve son gelen çağrılarının listesi görüntülenir. Son aranan ve son gelen çağrılar sırasıyla listelenir. Aşağıda bu tuş yardımıyla görüntülenen iki seçenek açıklanmıştır.

Gelen Çağrılar:

Gelen tüm çağrılar bu listeye kaydedilir ve son 10 çağrı geliş tarih, saat ve cevap verilip verilmediğini gösteren bilgileriyle beraber burada listelenir. Ekranın ikinci satırı gelen numarayı, numaranın daha önce “Telefon Defteri”ne kaydedilmiş olması durumunda ise ismi gösterir. Üçüncü satırda ise tarih ve saat bilgisi gösterilir. Cevap verilen aramalar için;

```
Cevaplı
XXXX
12 Aralık      10: 41
Kapat  <>      Ara
```

Cevap verilmeyen aramalar için;

```
Cevapsız
XXXX
12 Aralık      10: 41
Kapat  <>      Ara
```

göstergede görülecektir.

10 veya daha az eleman içeren bu liste çağrılarının geliş tarihine göre sıralanmıştır. En son gelen çağrı listenin en son elemanıdır ve bu listenin çağrılmasıyla beraber ekranda ilk bu kayıt gösterilir. Bu aşamada:

- “↻” ve “↻” tuşlarını kullanarak listenin diğer elemanları görüntülenebilir.
- “Info” tuşu bir sonraki listeyi (Son Aramalar) getirir.
- “↻” tuşu ekranda o anda görülen numarayı arar.

Son Aramalar:

Tüm aramalar bu listeye kaydedilir ve son 10 arama gerçekleştiriliş tarih ve saat bilgileriyle beraber burada listelenir. Ekranın ikinci satırı aranan numarayı, numaranın daha önce “Telefon Defteri”ne kaydedilmiş olması durumunda ise ismi gösterir. Bu durumda

```
Son Aramalar
XXXX
12 Aralık 02      10: 41
Kapat  <>      Ara
```

göstergede görülecektir.

10 veya daha az eleman içeren bu liste aramaların yapılış tarihine göre sıralanmıştır. Listeye kayıtların girişi, bağlantı sağlandığında gerçekleşir, cevaplanmayan aramalar listede görünmez. En son arama listenin ilk elemanıdır ve bu listenin çağrılmasıyla beraber ekranda ilk olarak gösterilir. Bu aşamada:

- “↻” ve “↻” tuşlarını kullanarak listenin diğer elemanları görüntülenebilir.
- “Info” tuşu bir sonraki bilgiyi (Son Aramanın Süresi) getirir.
- “↻” tuşu ekranda o anda görülen 4 numarayı arar.

Son Aramanın Süresi Ve Varsa Ücret Bilgisi:

Bu ekranda son aramanın süresi ve kayıtlı ise ücret bilgisi gösterilir. Bu ekrandan ilerlenirse bir sonraki bilgi (Tüm Aramaların Toplam Süresi) görüntülenir.

Tüm Aramaların Toplam Süresi Ve Varsa Ücret Bilgisi:

Bu ekranda tüm aramaların toplam süresi ve kayıtlı ise ücret bilgisi gösterilir. Programlama menülerinden “Güvenlik” opsiyonuna girilerek burada gösterilen toplam süreyi veya ücreti sıfırlamak mümkündür. Bu ekrandan sonra ilerlenerek “Mesaj Kayıtları” bilgisine ulaşılabilir.

Mesaj Kayıtları:

Gelen veya gönderilen son 10 mesaj listelenerek bu ekranda görülebilir. “↻” ve “↻” tuşları ile gelen veya giden mesajlar sırasıyla görüntülenir ve “↻” tuşu ile bu mesajlar okunabilir. Bu ekrandan sonra ilerlenirse ilk liste (Son Gelen Çağrılar) görüntülenir.

Phone Book:

Bu tuş kullanılarak, “Menu” opsiyonundan “Telefon Defteri” seçeneği ile oluşturulmuş isim ve telefon numaralarının bulunduğu listeye ulaşılır. Bu tuş sayesinde listede bulunan kayıtlar kolaylıkla aranabilir. Ana menüde bulunan “Telefon Defteri” seçeneği ile isim ve numara kayıtlarının nasıl yapılacağı ilgili bölüm başlığı altında detaylı olarak sunulmuştur.

Menu:

Bütün telefon ayarlarının yapılabilmesi için kullanılır. Menüye bu tuşa basılarak girilir ve tüm ana menülere buradan da alt menülere ulaşılabilir, gerekirse yön tuşları kullanılarak ilerlenilir.

Menüye girildikten sonra telefon meşgul duruma geçer, menüden çıkılana kadar bu durumda kalır.

Park (Hold):

Bir iç veya dış çağrı esnasında karşı tarafı bekletmeye almak için kullanılır. Tuşa ikinci kez basıldığında bekletilen görüşmeci geri alınır. Karşı taraf telefonu açmadan kullanılırsa hat düşer. Aynı anda iki çağrı bekletilebilir, üçüncü çağrı alınmaya çalışılırsa var olan hatlardan biri düşer ve uyarı mesajı çıkar. (Uyarı mesajı= "Konuşma Kanalı Yok")

Tuşa basma süresinde bir sınır yoktur ancak bekletilen çağrı geri alınmadığı takdirde belli bir süre (3 dakika) sonra otomatik olarak düşer.

Transfer:

Bir beklemede bir de aktif olarak konuşulan hat varken, devam eden görüşmeyi beklemedeki hatta aktarmak için kullanılır.

Redial:

En son aranan numarayı (dahili ya da harici) yeniden arar. Eğer ahize kaldırılmamış ise handsfree özelliği kullanılarak arama yapılabilir. Meşgul sesi veya çevir sesi duyarken de kullanılabilir. Bu tuş konferans yapmak için de kullanılabilir. İlk görüşme park halindeyken ikinci görüşme için arama yapılır ve redial'a basılırsa, konferans gerçekleştirilebilir.

4-Numerik Tuş Takımı:

3x4 tuş matrisinden oluşmaktadır. Bu tuşlar aynı zamanda "Telefon Defteri" ile ilgili işlemler sırasında numara veya karakter (harf, rakam veya sembol) girişi için kullanılır. Karakterlerin tuşlara göre gruplandırılması aşağıdaki gibidir. Bu konuda benzeri uygulamalarda kullanılan standartlara uyulmuştur.

"1" sırasıyla (boşluk) + - / 1 : ; ← = → ?

"2" sırasıyla A B C 2 a b c

"3" sırasıyla D E F 3 d e f

"4" sırasıyla G H I 4 g h i

"5" sırasıyla J K L 5 j k l

"6" sırasıyla M N O 6 m n o

"7" sırasıyla P Q R S 7 p q r s

"8" sırasıyla T U V 8 t u v

"9" sırasıyla W X Y Z 9 w x y z

"0" sırasıyla ! " \$ % 0 & ' () & , .

5-Ses Tuşları:

iris ve ST20 telefon setlerinin ses özelliklerinin kontrolü 4 tuş kullanılarak yapılır:

“📞” **Tuşu:** (Handsfree: Ahize yerindeyken telefonun dışarı ses vermesi ve konuşulanları karşı tarafa aktarması durumu) Telefonu “handsfree” konuma geçiren ve bunu içindeki LED üzerinden gösteren kırmızı ikonlu tuş. Bu tuşa H/F tuşu, içindeki LED’e H/F LED’i adı verilir.

Bu özellik sayesinde telefon üzerinde bulunan hoparlör ve mikrofon yardımıyla “half-dublex” ses iletişimi kurulabilir. Dışarıdan çağrı gelmesi durumunda sadece bu tuşa basılarak çağrıya handsfree durumuna geçerek cevap verilebilir.

Gelen çağrı veya aramalar sonucu handsfree konumunda kurulan bağlantı sırasında bu tuşa basmak devam eden tüm bağlantıları sonlandırır.

📞 tuşu farklı durumlarda farklı işlevler için de kullanılabilir. Bu işlevler;

- Ahize yerindeyken basıldığında telefon “handsfree” olarak açılır ve H/F LED’i yanar. Bu durumda ahize kaldırılmadan numara tuşlanıp görüşme yapılabilir. Görüşme esnasında tuşa basılması görüşmeyi sonlandırır.
- “Handsfree” konumdayken ahize kaldırıldığında görüşme ahizeden devam edebilir. Ahizenin yerine konması görüşmeyi sonlandıracaktır.
- Ahize havada iken iki defa üst üste basılırsa Grup Anons durumuna geçilir. Bu durumda ahizeden devam eden konuşma her iki tarafın sesi hoparlör ile dışarı verilir. Telefon bu konumdayken ahizeyi yerine koymak görüşmeyi sona erdirecektir. Tekrar bu tuşa basılırsa telefon “Handsfree” konumuna geçer. Handsfree durumunda kurulan bağlantılarda ahize kaldırılarak normal duruma geçilebilir.

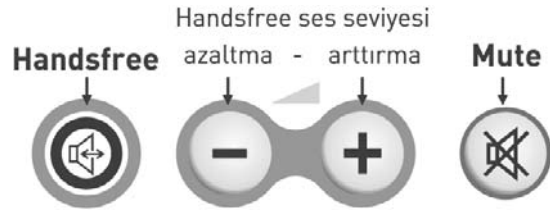

“-” Handsfree veya normal görüşmeler sırasında, gelen sesin seviyesini düşürmek için kullanılır.

“+” Handsfree veya normal görüşmeler sırasında, gelen sesin seviyesini arttırmak için kullanılır.

“📞” Tuşu: Tüm görüşmelerde giden sesin kesilmesini sağlayan ve bunu içindeki LED üzerinden gösteren siyah ikonlu MUTE tuşu. Ses kesikken tuşa basılması sesin tekrar karşı tarafa ulaşmasını sağlayacaktır.

6-Hızlı Arama Tuşları:



Bu grupta yer alan 16 adet tuşun herbiri hafızaya kayıtlı numaralardan herhangi ikisini aramak için kullanılır.

Bu atamalar, “Telefon Defteri” menüsü ile girilen numaraların onaylanması için bu tuşlardan birine kısa veya uzun basılması ile tuşun birinci veya ikinci fonksiyonlarına yapılırlar. Tuşa kısa süreli basılırsa birinci, uzun basılırsa ikinci fonksiyonuna atama yapılır ve sırasıyla kısa veya uzun bip sesiyle belirtilir.

Hafızaya kaydedilmiş numaraların bu tuşlarla ilişkilendirilmesi iki farklı şekilde olabilir. Bunlar aşağıda açıklanmaktadır:

Telefon Defteri Hafızasına Kayıt Sırasında İlişkilendirme:

“Telefon Defteri”ne kayıt yapılırken isim, numara girildikten sonra kaydedilmesini istediğiniz sırayı soran ekran çıktığında “Kabul” tuşu yerine “Hızlı Arama” tuşlarından birine basarak kaydı bu tuşla ilişkilendirilebilirsiniz. Kısa basarak ilk arama, uzun basarak ikinci arama fonksiyonları kayıtlı ilişkilendirilir.

Programlama Menüleri İle İlişkilendirme:

Bu özellik ile “Hızlı Arama Tuşları”na kayıt için öncelikle “Menu” tuşu ile programlama menülerine giriş yapılır. “Telefon Defteri” seçeneği altında bulunan “İlişkilendir” opsiyonu seçilir, “Telefon Defteri” kayıtlarından ilişkilendirilmek istenen numara seçilir. Bu işlem yapılırken telefon defteri arama özelliği kullanılabilir. Ekranda “Bir HA tuşu seçin” yazısı görüldüğünde “Hızlı Arama Tuşları”ndan herhangi birine kısa basılarak ilk arama veya uzun basılarak ikinci arama fonksiyonu seçilen numarayla ilişkilendirilir.

ST20 telefonda Hızlı Arama Tuşları bünyelerinde bulunan iki renkli ışıklarla kullanıldıkları özelliğin durumunu görsel olarak da kullanıcıya sunarlar. iris telefon setinde bu özellik mevcut değildir.

ST20 LED BİLGİSİ

Aşağıda ST20'de LED'lerin, abone ve dış hat durumlarına göre değişimi gösterilmiştir. **Bu LED bilgileri, iris'te mevcut değildir.**

Harici Numara Durumu:

Durum	Yeşil LED
Kullanılmıyor	Sönük
Meşgul	Yanıyor
Park edilmiş	Hızlı yanıp sönüyor

Abone Durumu (Sizin tarafınızda belirlenen)	Yeşil LED	Abone Durumu (Başkası tarafından belirlenen)	Kırmızı LED
Serbest	Sönük	Serbest	Sönük
Meşgul	Yanıyor	Meşgul	Yanıyor
Çalıyor	Yanıp sönüyor	Çalıyor	Yanıp sönüyor
Park edilmiş	Hızlı yanıp sönüyor	Park edilmiş	Yanıyor

Dış hat (Sizin tarafınızda belirlenen)	Yeşil LED	Dış hat (Başkası tarafından belirlenen)	Kırmızı LED
Serbest	Sönük	Serbest	Sönük
Meşgul	Yanıyor	Meşgul	Yanıyor
		Çağrı geliyor	Yanıp sönüyor
Park edilmiş	Hızlı yanıp sönüyor	Park edilmiş	Hızlı yanıp sönüyor
Dış Hat (Genel)			
Servis Dışı	Led yanmıyor	Servis dışı	Led yanmıyor

İlişkilendirmenin İptali:

"Menu" tuşu ile programlama menülerine ulaşılır. "Telefon Defteri" seçeneği altında bulunan "İlişkiyi İptal Et" opsiyonu seçilir ve ardından ekranda "Bir HA tuşu seçin" yazısı görüldüğünde "Hızlı Arama Tuşları"ndan iptal edilmek istenen numaranın kayıtlı olduğu tuşa kısa basarak ilk arama veya uzun basarak ikinci arama fonksiyonu iptal edilebilir.

*ST20 telefon setinde gelen ve giden çağrıların Hızlı Arama (HA) Tuşları kullanılarak bekletme, geri alma işlemlerinin yapılabilmesi amaçlanmıştır. Hızlı arama tuşlarının sadece ilk fonksiyonları (kısa süreli basma) bu amaçla kullanılabilir. Aşağıda ST20 için gelen ve giden aramalar ve diğer genel durumlar için HA tuşlarıyla yapılabilecekler anlatılmıştır.

Giden Aramalar (ST20'ye özel):

Daha önce kayıt yapılmış bir HA tuşuna basılırsa, bu tuşa kayıtlı numaraya çağrı başlatılır. Konuşma esnasında aynı HA tuşuna basılırsa çağrı bekletilir. Telefon bu esnada kapalı konumuna döner ve bu konumdaki tüm fonksiyonlar kullanılabilir. Çağrıyı geri almak için, ahize kaldırılıp aynı HA tuşuna basılabilir veya direkt HA tuşuna basılabilir. HA yerine "Hold" tuşuna basılırsa bekletilenler sırayla geri alınır.

Numara tuşlanarak başlatılan veya HA tuşlarında kayıtlı olmayan herhangi bir arama ilk boş HA tuşuna (en alt sağ tuş ilk tuş olarak değerlendirilir) atanır ve çağrı kontrolü bu tuş vasıtasıyla yapılır.

Programlanmamış bir HA tuşuna kısa süreli basılırsa çevir sesi alınır ve yeni çağrı bu tuşa atanır. Tüm kontroller bu tuş vasıtasıyla yapılır. iris'te bu işlem için sadece "Hold" tuşu kullanılır.

Gelen Aramalar (ST20'ye özel):

Gelen çağrı HA tuşlarından birinin birinci fonksiyonuna kayıtlı ise çağrı bu tuşa atanır ve çağrı kontrolü bu tuş vasıtasıyla yapılır.

Gelen çağrı HA tuşlarına kayıtlı değilse veya ikinci fonksiyonuna kayıtlı ise çağrı ilk boş HA tuşuna atanır ve çağrının kontrolü bu tuş vasıtasıyla yapılır.

Genel:

1. Telefon ahizeden veya "H/F" tuşu ile kapatıldığı anda bekletmeye alınmış çağrılar kapanmaz. Her çağrı bekletildikten 3 dakika sonra hala geri alınmamış ise kapatılır.
2. Eğer giden veya gelen çağrılar kısa süreli basılan HA tuşlarına kayıtlı ise ve boş HA tuşu kalmamışsa, çağrı herhangi bir HA tuşuna atanmaz, çağrı kontrolü sadece "Hold" tuşu vasıtasıyla yapılabilir. iris'te de bu işlem için sadece "Hold" tuşu kullanılır.
3. Birden fazla bağlantı kurulmuşsa "Hold" tuşu bu bağlantılardan aktif olanını bekletip, bekleyeni geri alır. Sadece bir bağlantı varsa ve "Hold" tuşuna basılırsa aktif bağlantı bekletilip çevir sesi alınır.

Meşgul Abone Numara Hatırlatma Özelliği (ST20'ye özel):

1. Bekletilen çağrıyı başka bir aboneye aktarma yaparken eğer aktarılacak abone meşgulse, meşgul abonenin numarası son bekletilen çağrıya kaydedilir. Bekletilen çağrı geri alındığında daha önce hangi numaraya aktarılmak istendiğine dair ekranın ilk satırında "Son Arama XXXX" bilgisi çıkar.
2. Bekleme esnasında kaydı alınan abonenin meşgulliyeti biterse abonenin meşgulliyetinin bittiğine dair ekranın ilk satırında "Serbest XXXX" bilgisi çıkar.
3. Tüm çağrıların kayıtları ayrı ayrı tutulur. Örneğin; bir bekleyen varken meşgul bir abone arandığında bu abonenin numarası bekleyene kaydedilir. Ardından ikinci bir görüşme yapıp bekletilirse ve meşgul başka bir abone aranırsa bu numaranın kaydı ikincisine kaydedilir. "Hold" tuşu ile bekletilirse bu özellik çalışmaz çünkü, ikinci çağrı için "Hold" tuşu kullanılırsa ilk çağrı alınmaktadır. İlk konuşma sürerken HA tuşuyla aktarma yapmaya çalışılır, daha sonra ikinci görüşmede de bu durum tekrarlanır.

MONTAJ**BAĞLANTI NOKTALARI**

iris ve ST20'nin alt tarafında 5 adet bağlantı noktası bulunur. Bu bağlantılar ve özellikleri aşağıdaki resimde gösterilmiştir.

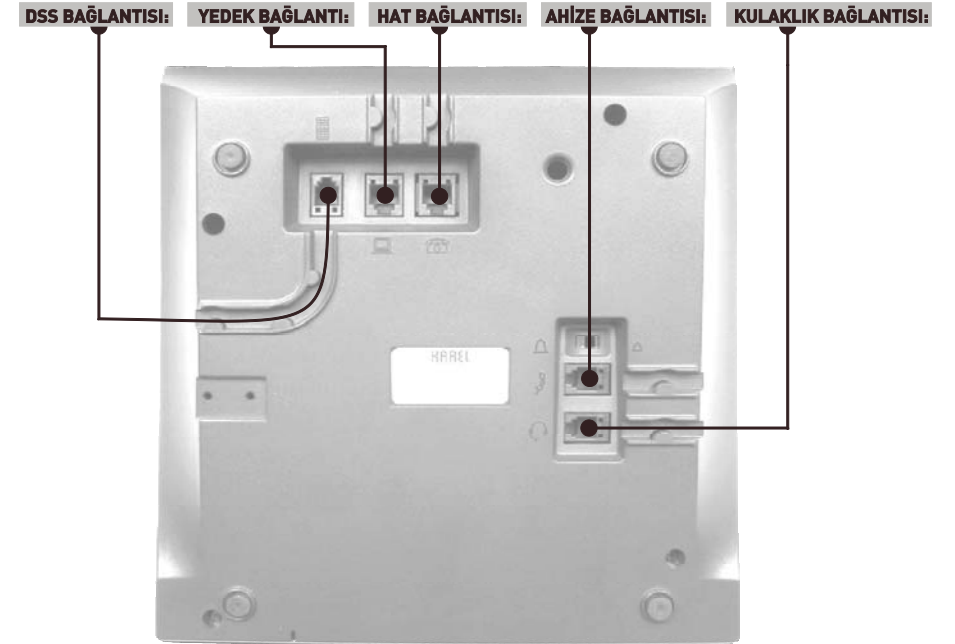

DSS BAĞLANTISI: "Doğrudan Erişim Birimi" bağlantı noktası. Bu bağlantı noktası gelecekteki kullanımlar için ayrılmıştır.

YEDEK BAĞLANTI: iris ve ST20'nin bilgisayar üzerinden programlanabilmesi için gerekli bağlantı noktası. iris Explorer uygulamasında kullanılır.

HAT BAĞLANTISI: iris ve ST'nin hat bağlantı noktası.

AHİZE BAĞLANTISI: Ahize bağlantı noktası.

KULAKLIK BAĞLANTISI: Telefona kulaklık opsiyonu bağlamak için kullanılır. Standart kulaklık KAREL'den temin edilebilir.

• **Kulaklığın Aktiflenmesi:** Kulaklık takıldıktan sonra, gelen çağrı kulaklıktan alınmak istenirse "●" ("Cevapla") tuşuna basılarak kulaklık aktiflenir. Tekrar "●" ("Bitirme") tuşuna basılarak görüşme sonlandırılır. Kulaklık bağlantısının aktiflenmesinde HF tuşu kullanılamaz.

• **Telefon kapalı iken:** "📞" tuşuna basılırsa handsfree özelliği aktiflenmez (LED yanmaz). Bu durumda kulaklıktan çevir sesi alınır ve istenen işlem gerçekleştirilebilir.

iris MONTAJ

iris, ISDN hatların yapısı gereği 4 tel ile çalışan bir telefon setidir. iris'in sevk donanımında, santral bağlantısı için gerekli olan kablo grubu mevcuttur. Bu kablo grubunda, bir adet bağlantı kutusu ve bağlantı kutusu ucunda RJ11, iris ucunda da RJ45 olan bir kablo bulunur.

iris'in DS serisi bir santrale bağlanacağı durumlarda, santralın ISDN abone kartından gelen 32 telli kablonun, telleri sırası dahilinde 4'erli gruplar halinde ayrılır. Bir dörtlük grubun ilk teli, bağlantı kutusunun 2 numaralı bağlantı noktasına (Sarı), ikinci teli, bağlantı kutusunun 3 numaralı bağlantı noktasına (Yeşil), üçüncü teli, 4 numaralı bağlantı noktasına (Kırmızı) ve dördüncü teli, 5 numaralı bağlantı noktasına (Siyah) bağlanır. Her 4'lü kablo grubuna birbirinden bağımsız çalışabilecek 2 iris bağlanabilir. İlk iris'in bağlantısı yapıldıktan sonra, ikinci iris'in bağlantısı, ilk iris'in bağlantı kutusunun tüm telleri, bağlantı noktaları arasında paralel bağlayarak yapılabilir. iris'in ISDN iç hattı olan diğer santrallerin ISDN arabirimlerine bağlantısı da benzer şekilde yapılabilir.

iris'in ISDN PTT hattına bağlantısında ise iki ucunda RJ45 jak olan kablo kullanılmalıdır. RJ45 8-pinli bir konnektör olmasına rağmen sadece ortadaki 4-pini kullanmak bağlantı için yeterlidir. PTT'den gelen iki telli hat NT adı verilen bir cihaz ile 4 tele çevrilir ve NT cihazının çıkışı RJ45 soketlidir. Kablonun ucundaki RJ45 jakların arasındaki teller iki jake da birebir paralel bağlanmalıdır. Aşağıdaki şekilde, iris'in DS serisi bir santrale ve ISDN PTT hattına bağlantısı gösterilmiştir.

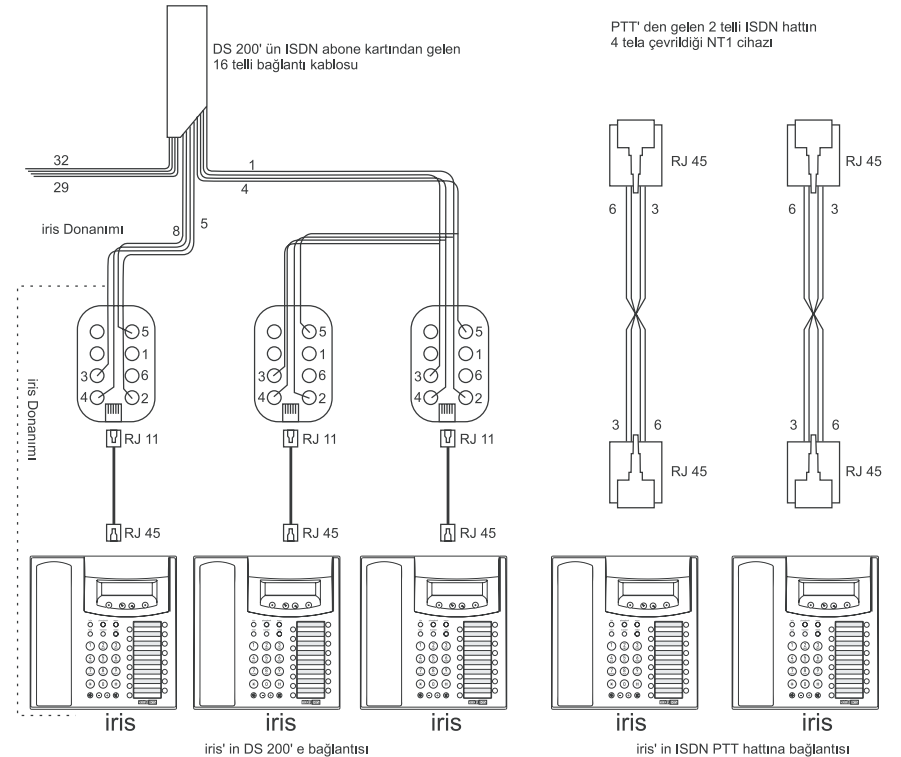

ST20 MONTAJ

ST20 yapısı gereği 2 tel bağlantı ile çalışan sayısal telefon setidir. ST20'nin sevk donanımında, santral bağlantısı için gerekli olan kablo grubu mevcuttur. Bu kablo grubunda, bir adet bağlantı kutusu ve her iki ucunda RJ11 jack olan bir kablo bulunur. DS serisi bir santralin sayısal-abone kartından gelen kablunun, telleri sırası dahilinde 2'şerli gruplar halinde ayrılır. 2'şerli kablolar RJ11'in 3 ve 4 numaralı bağlantı noktalarının yönüne bakılmaksızın bağlanır. 2'şerli grupların her birine sadece bir adet ST20 bağlanabilir. PTT'nin U bağlantı noktasına veya başka santrallerin U abonelerine bağlanamaz.

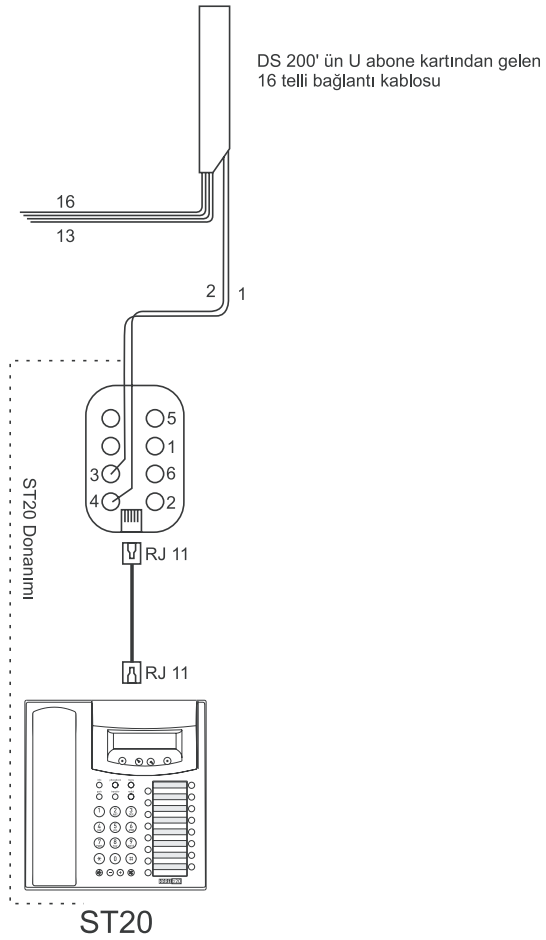

ABONE NUMARASI TANIMLAMA

iris özel telefon setinde abone numarasını tanımlamak için "Menu" seçeneği kullanılarak erişilen "MSN" opsiyonu kullanılır. Iris sadece MSN menüsü ile kendisi için tanımlanmış telefon numaralarına yapılan aramalarda çalar.

ST20 özel telefon setinde abone numarasını tanımlamak için "Menu" seçeneği kullanılarak erişilen "MSN" opsiyonu kullanılır. ST20 sadece MSN menüsü ile kendisi için tanımlanmış telefon numaralarına yapılan aramalarda çalar.

"MSN" opsiyonu seçildiğinde ekrana çıkan ve rakamsal olarak gösterilen pozisyonların karşısına istenen abone numarası girilir ve onaylanır. Böylelikle abone numarası o telefon için tanımlanmış olur.

PROGRAM ÖZELLİKLERİ

PROGRAMLAMA MENÜLERİ

Kullanıcı MENU tuşunu kullanarak programlamaya girişi sağlayabilir. Telefonun kapalı ya da açık olmasına bakılmaksızın bu tuşla programlama konumuna rahatlıkla geçilebilir ve telefon programlama modundayken de telefon meşgul konumda olacaktır. Programlama özellikleri 7 ana menüden ve bunların alt menülerinden oluşmaktadır. Bu menülerin tümünün özellikleri aşağıda açıklanmıştır.

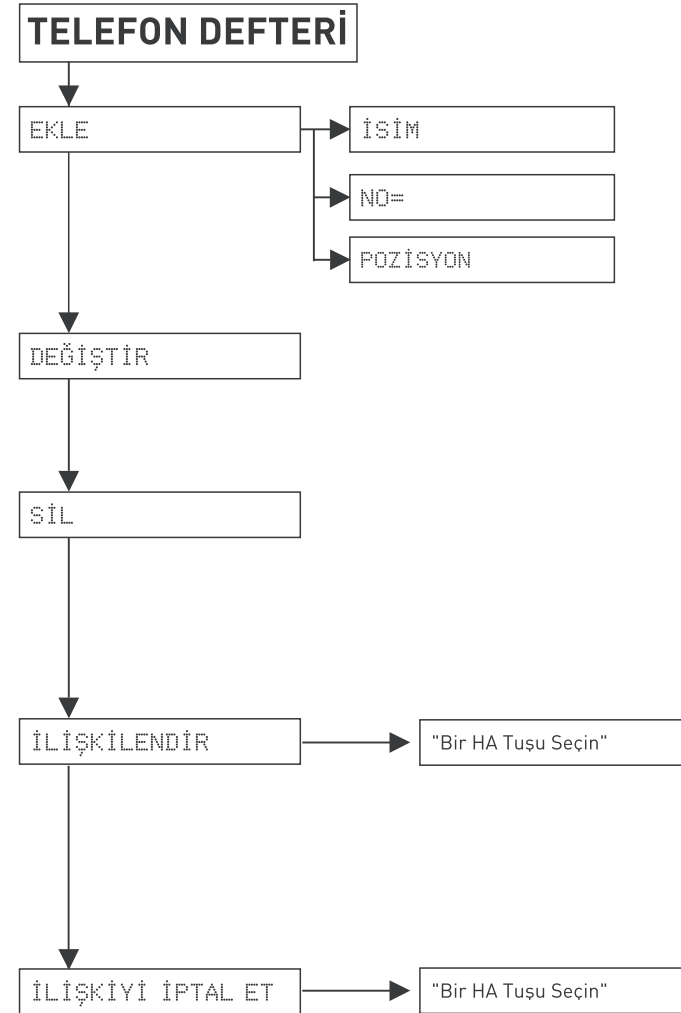
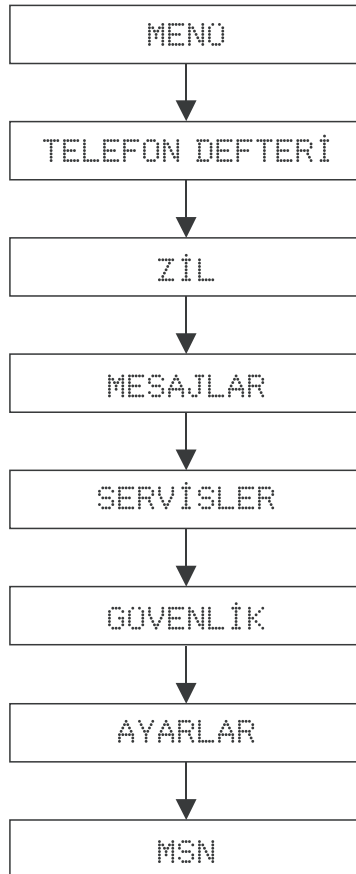

TELEFON DEFTERİ

Bu menü başlığı kullanılarak toplam 70 kayıtlık bir telefon defteri oluşturulabilir. Telefon defteri üzerine yapılan kayıtlar, telefon setinin üzerindeki "Phonebook" tuşu ile kısa yoldan ulaşılabilir. Ancak bu opsiyonla ulaşılan telefon kayıtlarında değişiklik yapılamaz. Bunun için gerekli olan "Menu" seçeneği ile girilen "Telefon Defteri" opsiyonu kullanılır. İsim için maksimum 16 karakter, numara için maksimum 18 karakter girilebilir. Aşağıda gerekli eklemelerin ve değişikliklerin nasıl yapılması gerektiği ve telefon setinin sağ tarafında bulunan "Hızlı Arama Tuşları"na nasıl numara kaydedileceği anlatılmaktadır.

Ekle

Kullanıcı bu menüyü kullanarak telefon defterine kayıt yapabilir. Menüye girildiği zaman telefon seti, kullanıcıdan isim girmesini ister. Kullanıcı numerik tuş takımını kullanarak isim girdikten sonra "Kabul" tuşunu kullanarak numara girme aşamasına geçer.

Numara girişi esnasında # tuşu kullanılarak iki rakam arasına bekleme girilebilir. Bu bekleme sayesinde beklemeden sonraki rakamların karşı tarafın çağırısı cevaplamasından sonra gönderilmesi sağlanır. Bu özellik Robop uygulaması bulunan yerleri ararken dahili numarayı da otomatik olarak tuşlamak için kullanılır.

(Örneğin: 92340040#165 girilirse, telefon defterinden bu numara aranırken önce 2340040 numaralı harici numara aranır ve karşı taraf cevap verdikten sonra 165 çevrilerek, 165 numaralı aboneye direkt erişim sağlanır.)

Numara girildikten "Kabul" tuşuna basılması ile birlikte ekrana "Pozisyon:" adında telefon defterinin boş olan alanlarını gösteren bir ekran çıkar. Bu ekranda istenilen alan seçilerek yine onaylanır ve kısa bir çalma tonu duyularak kayıt işlemi sona erer. Pozisyon seçimi yerine HA tuşlarından birine basılırsa istenen numara bu HA tuşuna kaydedilir ve bu yolla kolaylıkla arama sağlanır.

Telefon defterine isim girilirken en fazla 16 karakter girilebilir. 16 karakterden fazla isim girilmesi durumunda hata tonu duyulur. Numara girilirken en fazla 18 karakter kullanılabilir.

Telefon defterine isim ve numara girilirken dikkat edilmesi gerekenler:

Telefon defteri ana menüsü içerisinde yer alan menülerin herhangi birisinde isim girileceği zaman numerik tuş takımını kullanılır. Bu tuşların içerdikleri karakterler "Numerik Tuş Takımı" başlığı altında anlatılmıştır.

Ekrana harfler girileceği zaman (isim veya mesaj) ekran imleci açıktır. Yazılmak istenilen harf ekrana gelinceye kadar, ilgili tuşa ard arda aralıksız basılır. Sonraki harfi yazmak için, o harfin bulunduğu tuşa gerektiği kadar basılır. Ard arda yazılacak iki harf aynı tuş üzerinde ise ilk harf yazıldıktan sonra, imlecin bir sonraki basamağa geçmesi için iki saniye beklenir ya da "↵" tuşuna basılarak hiç beklemeden ekran imleci bir sağa kaydırılabilir.

ÖRNEK:

"KAREL" yazmak için 2 defa 5 tuşuna, 1 defa 2 tuşuna, 3 defa 7 tuşuna, 2 defa 3, 3 defa 5 tuşuna basmak gerekir. KAREL yazısı "Kabul" tuşu ile onaylayarak sonraki ekrana geçilir.

• Ekrana harf girilmesi sırasında ekranın sol alt köşesindeki "Sil" tuşuna basılarak bir önceki girilmiş olan harf silinebilir. Ayrıca silinmek istenen harfin üzerine "↵" tuşu ile gelinerek "Sil" opsiyonu ile bu harf de silinebilir. Girilen numaranın silinmesi için "↵" tuşuna basmak yeterlidir.

Değiştir

Bu menüye girildiğinde, telefon listesindeki kayıtlar ekrana getirilir ve değiştirilmek istenen kayıt "↵" ve "↵" tuşlarıyla taranarak bulunur.

Kullanıcı "Seç" tuşuna basarak değiştirme işlemi başlatır. Değiştirme işlemi sırasında ekran imleci açıktır. Ekran imleci "↵" ve "↵" tuşları yardımı ile istenilen karakterin üzerine getirilebilir ve gerekli değişiklikler yapılabilir. Bu durumda ekranın sol alt kısmında "Sil" opsiyonu, sağ alt kısmında ise "Kabul" opsiyonu bulunur. Kayıt üzerindeki gerekli değişiklikler yapıldıktan sonra kullanıcı "Kabul" tuşuna basarak kaydın pozisyonunu belirleyen ekrana ulaşır. Burada istenen pozisyon kabul edilerek değiştirme işlemi sonlandırılır.

Sil

Bu menüye girildiğinde, istenen kayıt herhangi bir sorgulama olmadan direkt silinebilir. "Sil" seçeneği altında çıkan telefon kayıtları ekranın sağ alt kısmında bulunan "Seç" opsiyonu ile seçilir ve aynı anda silinir.

İlişkilendir

Kullanıcı bu menüyü kullanarak, telefon setinin sağ kısmında bulunan 16 adet "Hızlı Arama Tuşları" üzerine telefon defterine kayıtlı numaraları kaydederek, tek tuş yardımıyla arama yapabilir. Bunun için "İlişkilendir" seçeneği ile girilen telefon defteri kayıtlarından "Hızlı Arama Tuşları" yardımıyla araması yapılmak istenen kişi belirlenir ve "Seç" opsiyonu tuşlanarak ekrana "Bir HA Tuşu Seçin" uyarısı çıkar. Bu ekran çıktıktan sonra "Hızlı Arama Tuşları"ndan istenilen bir tanesi fonksiyonuna göre kısa ya da uzun basılarak seçilir ve istenilen numara belirlenen hızlı arama tuşuna atanmış olur.

İlişkiyi İptal Et

Kullanıcı bu menüyü kullanarak, daha önce Hızlı Arama Tuşlarına atadığı numaraları iptal edebilir.

Bunun için "İlişkiyi İptal Et" seçeneği onaylandıktan sonra, ekrana "Bir HA Tuşu Seçin" uyarısı çıkar. Bu ekran çıktıktan sonra "Hızlı Arama Tuşları"ndan istenilen bir tanesi fonksiyonuna göre kısa ya da uzun basılarak seçilirse, daha önce atanmış olan numara silinmiş olur.

Genel olarak dikkat edilmesi gerekenler:

- Telefon defteri tamamen boş iken bütün alt menüler ekranda görünür ancak "Ekle" menüsü dışındakiler için ekranda "Telefon Defteri Boş" mesajı gösterilir.
- Telefon defteri tamamen dolu iken "Ekle" menüsüne girildiğinde "Telefon Defteri Dolu" mesajı gösterilir.
- Hiçbir harf girilmeksizin veya girilen bütün harfler silindikten sonra "Kabul" tuşuna basılması ile telefon defteri içindeki boş pozisyona numaranın ve ismin girildiği gözlenir ancak o pozisyon hiçbir numara veya isim girilmediği için boş kalacaktır.

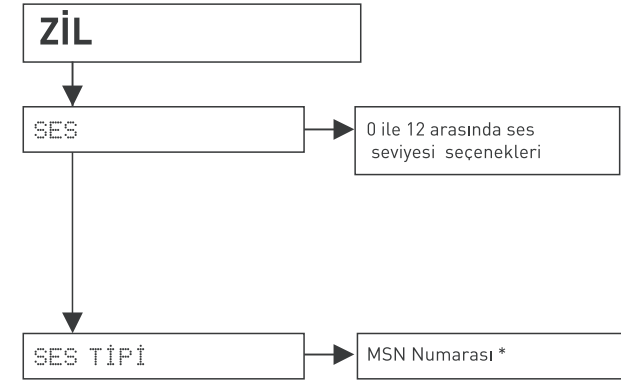

*ST20 için 2 farklı MSN, iris-ISDN için 8 farklı MSN numarası seçilebilir.

ZİL

Bu üst menü başlığı kullanılarak telefon zil sinyalinin ses seviyesi ve melodisi ayarlanabilir.

Bu menü, ekrana zil sinyali işlemleri için aşağıda açıklanan 2 seçenekli bir alt menü getirir.

Ses

Bu menü zil sesi yüksekliğini kontrol eder. Bu değer en düşük 0 ve en yüksek 12 olmaktadır. 0 ses seviyesinde zil duyulmaz. Zil sesi "⏮" tuşuyla düşürülür, "⏭" tuşuyla yükseltilir. Bu tuşlara her basış sonucunda zil sesi yeni ses seviyesi ayarıyla çalacaktır. "Kabul" tuşuna basılarak istenilen ayarda bu ses seviyeleri ayarlanmış olur.

Zil Tipi

Bu menü ile kayıtlı zil sesi tiplerinden biri seçilir. Toplam 10 ayrı zil tipi kayıtlıdır ve iris için aynı ISDN hatta bağlı 8 MSN numarası için farklı zil tipleri, ST20 için de 2 MSN numarası için farklı zil tipleri seçilebilir.

Bu menünün aktiflenmesiyle MSN numara listesi ekrana gelecektir. "⏮" ve "⏭" tuşlarıyla zil tipi ayarlanacak MSN numarası seçilir. "Kabul" tuşuyla zil tipleri seçeneklerine geçilir. "⏮", "⏭" tuşlarıyla zil tipleri arasında geçiş yapılabilir. Bu tuşlara her basışta telefon, ekranda numarası gözükken zil sesiyle çalmaya başlayacaktır. İstenilen zil tipi "Kabul" tuşuyla seçilebilir.

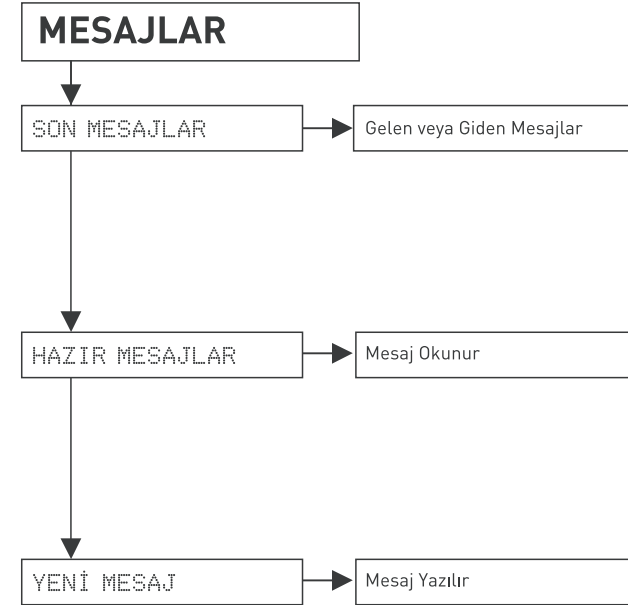

MESAJLAR

Son Mesajlar:

Gelen veya gönderilen son 10 mesajı görüntüler. Aşağıda giden ve gönderilen mesajları gösteren örnek ekranlar bulunmaktadır.

Gönderilen Mesaja Örnek:

```

Mesajlar
1->XXXX
25. Aralık. 02   13: 49
Geri   <>   Seç
  
```

Gelen Mesaja Örnek:

```

Mesajlar
1<-XXXX
25. Aralık. 02   13: 50
Geri   <>   Seç
  
```

İlgili mesaj "▲" ve "▲" tuşlarıyla seçilir. "Seç" tuşu kullanılarak mesajlar okunabilir ve istenirse bu mesajlar değiştirilebilir. Ardından "Kabul" tuşuna basılarak numara girilen menüye geçilir. Numara girilince yine "Kabul" tuşu ile mesaj gönderilir.

Hazır Mesajlar:

Bu menü, hafızaya kayıtlı bir mesajı başka bir adrese (numaraya) göndermek için kullanılır. İlgili mesaj seçilir, eğer istenirse bu mesaj üzerinde değişiklik yapılabilir ve "Kabul" tuşu ile onaylanır. Ardından mesajın gönderileceği numara girilir ve "Kabul" tuşuna basılarak mesaj gönderilir.

Yeni Mesaj:

Bu menü ile, yeni bir mesaj yazılıp istenilen adrese (numaraya) gönderilir. Yeni yazılan mesaj en fazla 40 karakter uzunluğunda olabilir. "Numerik Tuş Takımı" ile yeni mesaj yazılır ve "Kabul" tuşuyla onaylanır. Ardından numarayı soran ekran belirir ve buraya mesajın gönderileceği numara girilir. "Kabul" tuşu ile bu numara onaylanarak mesaj gönderilir.

SERVİSLER

ARAMA YÖNLENDİRME

HER DURUMDA

MEŞGUL İSE

CEVAPSIZ İSE

CLIR

AKTİVE AL?

KAPAT

COLR

AKTİVE AL?

KAPAT

BİRİM FİYAT

TT#00

PARA BİRİMİ

BEBEK DİNLEME

AKTİVE AL?

KAPAT

BEKLEYEN ÇAĞRI

AKTİVE AL?

KAPAT

OTOMATİK ÇAĞRI

AKTİVE AL?

KAPAT

MOZİK DİNLEME

SERVİSLER

Arama Yönlendirme

Telefona gelen çağrılar, değişik durumlarda istenilen başka bir numaraya yönlendirilmesini sağlar. "Arama Yönlendirme" seçeneği seçildiği zaman hangi durumlarda çağrıların yönlendirileceğini belirlemek amacıyla oluşturulmuş 3 alt seçenek vardır. Bunlar;

Her Durumda; Gelen çağrılar, her koşulda tanımlanacak olan numaraya yönlendirilir.

Meşgul İse; Gelen çağrılar, eğer telefon meşgul ise tanımlanacak olan numaraya yönlendirilir.

Cevapsız İse; Gelen çağrılar, telefon üç kez çaldığı halde cevaplanmamış ise tanımlanacak olan numaraya yönlendirilir.

Yukarıdaki durumlardan biri seçildiğinde, yönlendirmenin aktiflenmesi için onay beklenir. Bu durumda eğer yönlendirme daha önceden aktiflenmiş ise "İptal" seçeneği ile, yönlendirme kaldırılabilir.

Yönlendirmeyi aktiflemek için onay verildiğinde, ekranda, hangi MSN numarası için yönlendirmenin aktif olacağını belirleyen yeni bir mesaj görünür. Bu mesaj ekranda iken, "↵" ve "↶" tuşlarıyla telefona tanımlı numaralar görülebilir ve uygun numara ekrana geldiğinde "Seç" tuşuna basarak yönlendirme bu numaraya gelen çağrılar için gerçekleşmiş olur. Boş MSN numaraları için yönlendirme yapılamaz.

Yönlendirmenin aktifleneceği numara seçildikten sonra, çağrıların yönleneceği numaranın girilmesi gerekir. Bu numara girildikten sonra "Kabul" tuşuna basılarak yönlendirme aktiflenmiş olur.

CLIR

Aramalarda numaranın karşı terminale gönderilip gönderilmeyeceğini belirler. Aktif ise numara gönderilmez. Daha önceden aktiflenmiş ise, ekrana "Kapat?" mesajı çıkar, iptali için bu mesaj "Kabul" tuşuyla onaylanır.

COLR

Tüm bağlantılarda numaranın karşı terminale gönderilip gönderilmeyeceğini belirler. Aktif ise numara gönderilmez. Daha önceden aktiflenmiş ise, ekrana "Kapat?" mesajı çıkar, iptali için bu mesaj "Kabul" tuşuyla onaylanır.

Birim Fiyat

Gelen kontör bilgisinin çarpılacağı birim fiyatı belirler. Standart arama tuşları ile bilgi girişi aşağıda gösterildiği şekilde yapılır. Daha önceden girilmiş bir bilgi varsa "↵" tuşu ile silindikten sonra aşağıdaki işlemler yapılır:

TL için:

TT#00

TT= Tamsayı kısmı

00= Üst kısmı (maksimum 6)

Örnek: 2500à25#02 (25 x 100=2500) 45000→45#03 (45 x 1000= 45000)

Diğer Para Birimleri için: TT#00

TT= Tamsayı kısmı

00= Ondalık kısmı

Örnek: 25,04à25#04 25,3→25#30

Para Birimi

Ücret bilgisinin para birimini belirler. Mevcut para birimleri 3x4 numerik tuş takımı yardımıyla girildikten sonra "Kabul" tuşuyla onaylanır, böylelikle ücretlendirmenin yapılacağı para birimi belirlenmiş olur.

Bebek Dinleme

Menüden "Bebek Dinleme" seçeneğine girildiğinde "Aktive al?" sorusu ekrana çıkar. Bu menü "Kabul" tuşuyla onaylanıp, başka bir telefondan bu telefon aranırsa çağrı otomatik olarak cevaplanır. Bebek dinleme opsiyonunun özelliği, aranan telefonun bulunduğu ortamdaki sesler dinlenebilirken, karşı tarafın sesinin diğer tarafa duyulmamasıdır. Bu özellik aynı menüden iptal edilebilir.

Bekleyen Çağrı

Telefon meşgul iken gelen çağrılarda arayan kişi çalıyor tonu duyar. Ancak bu menüden "Kapat" seçilirse arayan kişi meşgul tonu duyar.

Otomatik Cevap

Bu opsiyon aktiflendiğinde gelen çağrılarda telefon 1 kere çalar ve HF modda açılarak otomatik bağlantı sağlanır. Bu durumda görüşme çift yönlü olarak gerçekleştirilebilir. Aynı menüden iptal edilir.

Müzik Dinleme

Müzik dinleme konumu aktiflendikten bir süre sonra telefon HF modda açılarak o anda sisteme bağlı müzik dinlenmeye başlanır. Aynı menüden iptal edilir.

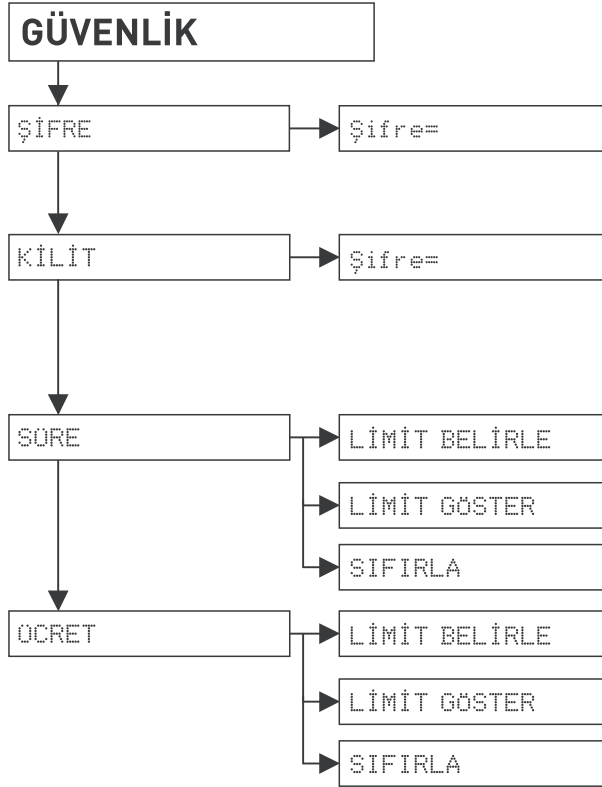

GÜVENLİK

iris-ISDN ve ST20 telefon setleri için güvenlik ayarlamaları yapmayı sağlar. Bu menü ile birlikte 4 seçenekli bir alt menü çağrılacaktır.

Bu menüler telefon kullanımını kısıtlamayı sağlar. Telefon süre limiti, ücret limiti veya direkt programlama ile kilitlendiği takdirde, bu kilit şifre girilerek açılıncaya kadar arama yapılmasına izin vermez. Gelen çağrılarda ise bir kısıtlama yoktur. Telefonun kilitli olduğu durumlarda üç defa yanlış şifre girilmesi halinde telefon daha uzun bir şifre olan servis kodunu isteyecektir. Bu kod girilene kadar telefon kilitli kalacaktır. Bu durumda teknik servis elemanları özel bir kod girişi ile telefonu tekrar açabileceklerdir.

Şifre:

Telefon kilidini açmak için kullanılacak şifrenin değiştirilmesini sağlar. Telefon "Kilitleme" alt menüsü ile veya süre, ücret limitlerinin aşılması sonucu kilitlebilir. Şifrenin fabrika çıkış değeri "123" tür.

Bu menü seçildiği anda halen kullanılan şifre sorulacaktır. Daha önce değiştirilmemiş ise ilk şifre geçerlidir. Standart arama tuşları ile doğru şifreyi girip "Kabul" tuşuna basılır.

İlk adımda doğru şifre girilmiş ise yeni şifre sorulacaktır. Standart arama tuşları ile yeni şifre girilir. Şifre uzunluğu 3 ila 6 basamak uzunluğunda olabilir ve "#", "*" tuşlarını içerebilir. Yazılan şifre "Kabul" tuşu ile onaylanır.

Yeni şifre ikinci defa girilerek "Kabul" tuşuna basılır. Her iki seferde girilen yeni şifre tamamen aynı ise yeni şifre kaydedilecektir. Farklı ise bir hata mesajı ile programlama durumundan çıkılacaktır. Şifre tanımlanıp, ekrana yazılırken her numara yıldız işareti olarak görünür.

Kilit:

Bu menü yardımıyla telefon, doğru şifre girilerek kilitlelenebilir. Bu menü seçildiği anda şifre sorulacaktır. Standart arama tuşlarıyla doğru şifre girilerek "Kabul" tuşuna basılır, böylelikle telefon kilitlenmeye başlar. Telefon kilitli iken arama yapılamayacaktır. Telefonu tekrar normal çalışma durumuna getirmek için:

Tanımlanan şifre girilir ve basılan her tuş yerine ekranın 3. satırında yıldız işareti yazılacaktır. "Kabul" tuşuna basıldığında doğru şifre girilmiş ise, telefon kilidi açılacaktır. Yanlış şifre girilmesi durumunda yukarıda belirtilen aşamalar geçerlidir.

Süre:

Bu menü ile birlikte 3 seçenekli bir alt menü çağrılacaktır.

Limiti belirle; Bu menü seçeneği ile süre limiti tanımlanabilir. "Sıfırla" seçeneği ile sıfırlandığı andan itibaren kaydedilen arama süreleri toplamı bu limiti geçtiği durumda telefon kilitlenecektir. Bu menü ile birlikte şifre sorulacaktır. Standart arama tuşlarıyla doğru şifre girilir. Doğru şifre girildiği anda 3. satır bilgi girişine hazırlanacaktır. Süre limiti dakika cinsinden yazılır.

Örneğin bu aşamada 002#30 girilmesi halinde telefonun toplam aramalar süresi 2,5 saati geçtiği anda telefon kilitlenecektir. Limiti kaydetmek için "Kabul" tuşuna basılır. Daha önce tanımlanan bir limiti kaldırmak için bu menü ile limit 000#00 olarak tanımlanır. Limiti göster; Aktif süre limitini ve toplam arama sürelerini gösterir.

Sıfırla; Toplam arama sürelerini sıfırlamak için kullanılır. Toplam arama süresi eğer tanımlanmışsa süre limiti kontrolü için önemlidir. Bu menü seçildiği anda ekranda şifreyi soran mesaj çıkacaktır. Standart arama tuşlarıyla doğru şifre girilir, "Kabul" tuşu ile onaylanır ve toplam arama süreleri sıfırlanır.

Ücret:

Bu menü ile 3 seçenekli bir alt menü gelecektir.

Limiti belirle; Bu menü seçeneği ile ücret limiti tanımlanabilir. "Sıfırla" seçeneği ile sıfırlandığı andan itibaren arama ücretleri toplamı bu limiti geçtiği durumda telefon kilitlenecektir. Bu menü ile sorulan şifre değerine standart arama tuşlarıyla doğru şifre girilir. Doğru şifre girildiği anda alt satır bilgi girişine hazırlanacaktır. Ücret limiti yazılır ve bu değeri kaydetmek için "Kabul" tuşuna basılır.

Daha önce tanımlanan bir limiti kaldırmak için bu menü ile limit 0 olarak tanımlanır.

Limiti göster; Aktif ücret limitini ve toplam ücreti gösterir.

Sıfırla; Toplam ücreti sıfırlamak için kullanılır. Eğer, toplam ücret tanımlanmış ise ücret limiti kontrolü için önemlidir. Bu menü seçildiği anda şifre sorulacaktır. Standart arama tuşları ile birlikte doğru şifre girilir ve "Kabul" tuşuna basılarak toplam ücret sıfırlanır.

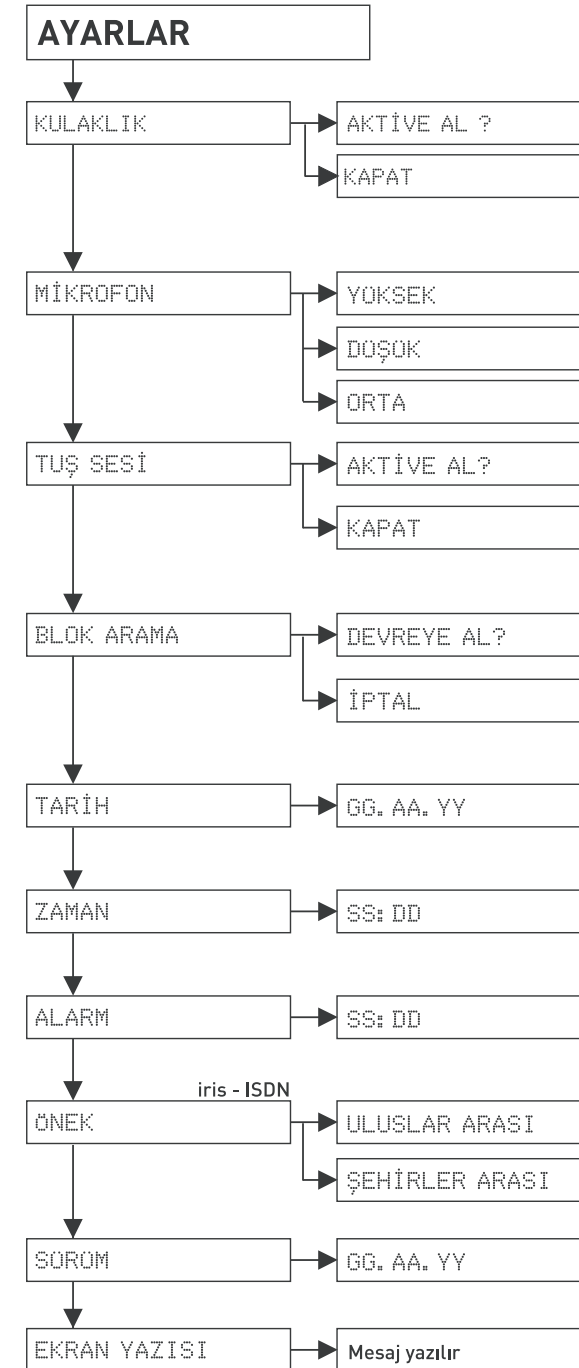

AYARLAR

Kulaklık:

Aktive al?; kulaklık opsiyonu devreye girer, ses kulaklıktan alınır.
Kapat?; kulaklık kapatılır ve devreden çıkarılmış olur.

Mikrofon:

Yüksek; mikrofon ses seviyesini yüksek seviyede devreye alır.
Düşük; mikrofon ses seviyesini düşük seviyede devreye alır.
Orta; mikrofon ses seviyesini orta seviyede devreye alır.

Tuş Sesi :

Herhangi bir tuşa basıldığında tuşun basıldığına dair ses çıkmasını sağlar. Çok fonksiyonlu tuşlarda ilk ses tuşun kısa süreli, ikinci ses tuşun uzun süreli basıldığını gösterir.

Aktive al?; tuş sesi opsiyonu aktif olur.
Kapat?; tuş sesi opsiyonu kapatılır.

Blok Arama:

Blok arama devrede değilken telefon kapalı durumda iken basılan ilk tuşla telefon HF olarak açılır, her basamak tek tek gönderilir. Blok arama devrede iken tüm numaralar tuşlandıktan sonra telefon açılabilir ve numaralar Blok halinde gönderilir.

Devreye al?; blok arama opsiyonu devreye alınır.
İptal?; blok arama özelliği kapatılır.

Tarih:

Tarih bilgisi bu menü aracılığıyla programlanabilir. Bu menü seçildiği anda üçüncü satır bilgi girişi için hazırlanacaktır. Yeni tarih bilgisi aşağıda belirtilen formata uygun olarak girilir:

GG.AA.YY;
GG = Gün
AA = Ay
YY = Yıl

“⏪” ve “⏩” tuşlarıyla istenilen gün seçilir ve “Kabul” tuşuyla seçim kaydedilir, ardından bir sonraki bilgiye geçilir. Yine “⏪” ve “⏩” tuşlarıyla istenilen ay seçilir ve “Kabul” tuşuyla seçim kaydedilir, ardından yıl bilgisine geçilir. “⏪” ve “⏩” tuşlarıyla istenilen yıl seçildikten sonra “Kabul” tuşuyla tüm bilgiler kaydedilip, onaylanır ve yeni tarih bilgisi ekranda görünür. Önceki bilgiye “Geri” tuşuyla ulaşılabilir.

Tarih bilgisi, telefonda bir görüşme yapıldığında santraldan otomatik olarak alınır.

Zaman :

Zaman bilgisi bu menü aracılığıyla programlanabilir. Bu menü seçildiği anda ikinci satır bilgi girişi için hazırlanacaktır. Yeni tarih bilgisi aşağıda belirtilen formata uygun olarak girilir:

SS:DD;
SS= Saat
DD= Dakika

“⏪” ve “⏩” tuşlarıyla istenilen saat seçilir ve “Kabul” tuşuyla seçim kaydedilir, ardından bir sonraki bilgiye geçilir. Yine “⏪” ve “⏩” tuşlarıyla istenilen dakika seçilir ve “Kabul” tuşuyla tüm bilgiler kaydedilip, onaylanır ve yeni saat bilgisi ekranda görünür. Önceki bilgiye “Geri” tuşuyla ulaşılabilir.

Zaman bilgisi telefonda bir görüşme yapıldığında santraldan otomatik olarak alınır.

Alarm:

Alarm saati SS:DD olarak, “Zaman” opsiyonunda anlatıldığı şekilde girilir. “Kabul” tuşuna basılarak bir sonraki menüye geçilir. Bu menüde istenilen zil tipi seçilir. Alarmın hangi zil tipinde çalacağı “Kabul” tuşuyla onaylanır. Alarm aktifledikten sonra girilen zaman gelmeden, alarmın iptali için aynı menüye girilip “Kapat?” seçeneği “Kabul” tuşuna basılarak onaylanmalıdır.

Önek (iris'e özel) :

Şehirlerarası veya Uluslararası gelen aramalarda arayan numaranın başına eklenmek üzere tanımlanmasını sağlayan önek tanımlar.
Uluslararası; Uluslararası arama önkodu (00) girilir.
Şehirlerarası; Şehirlerarası arama önkodu (0) girilir.

Sürüm :

Telefon yazılımının sürüm numarasını gösterir.

Ekran Yazısı :

Bu menü kullanılarak ekran yazısı girilebilir ya da değiştirilebilir. Menüye girildiğinde en fazla 20 karakterli bir mesaj standart arama tuşları kullanılarak yazılabilir. Bu mesaj telefon kapalı iken ekranda sürekli olarak görülür.

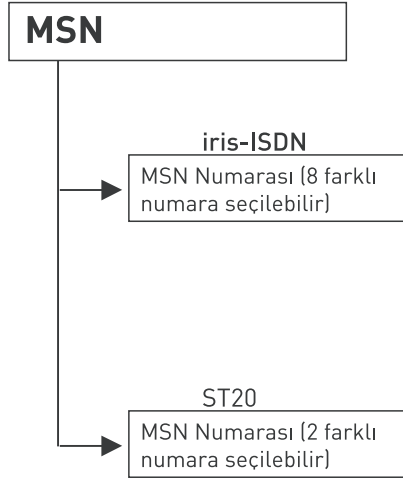

MSN

iris:

MSN özelliği olan bir ISDN hatta 8 değişik cihaz bağlanabilir ve her bir cihazın ayrı telefon numaraları olabilir. Bu yüzden, her cihazın bağlı olduğu şebekeye ya da santrale kendini doğru olarak tanıtabilmesi için kendi numarasını tanıması gerekir.

iris'in abone numarası da "MSN" opsiyonu ile tanımlanır, iris'e 8 ayrı numara girilebilir. Bu menü seçildiği anda MSN listesi ekrana gelecektir. Boş pozisyonlar "Boş" mesajı ile belirtilir. Sekiz ayrı liste elemanlarından biri "⏴", "⏵" tuşları ile seçilip, "Seç" tuşuyla onaylanır.

ST20:

ST20 özel telefon setinde abone numarasını tanımlamak için "Menu" seçeneği kullanılarak erişilen "MSN" opsiyonu kullanılır. Bu menü ile belirlenen abone numarasıyla o hat üzerine gelen çağrılardan sadece belirlenen aboneye gelen çağrılar alınır ve telefonu bu çağrı için çalar. Santral üzerinde eğer 8 sayısal abonelik kart kullanılıyorsa, ST20'ye 2 adet numara atanabilir. Eğer santral üzerinde 16 adet sayısal abone bulunduran kart kullanılıyorsa, ST20'ye yalnızca bir numara atanabilir. Bu menü seçildiği anda MSN listesi ekrana gelecektir. Boş pozisyonlar "Boş" mesajı ile belirtilir. İki ayrı liste elemanlarından biri "⏴", "⏵" tuşları ile seçilip, "Seç" tuşuyla onaylanır.

Her iki telefon seti için standart arama tuşları ile yeni bir numara girilir veya önceden girilmiş numara değiştirilir. Listede bulunan numaralardan herhangi birini tamamen silmek için numara giriş satırı "⏴" tuşu ile silinir ve en son "Kabul" tuşu ile yeni numara kaydedilir.

NOT: Bu menü yoluyla kaydedilen MSN listesi zil tiplerini belirlerken de kullanılacaktır.

AKSESUARLAR

iris EXPLORER:

iris Explorer TAP1 uyumlu 1.nesil bir bilgisayar telefon entegrasyonu yazılımıdır. Bu yazılım Windows işletim sistemleri üzerinde çalışır ve telefon üzerindeki tuşlar ile yapılacak işlemlerin hepsinin bilgisayar üzerinden yapılmasını sağlar ve buna ek olarak daha üstün iletişim uygulamalarını kullanıcının hizmetine sunar.

iris Explorer, bilgisayar üzerinde rehber oluşturma, gelen/giden çağrı ve mesajlar gibi birçok özelliğin kolayca kullanımı sağlar.

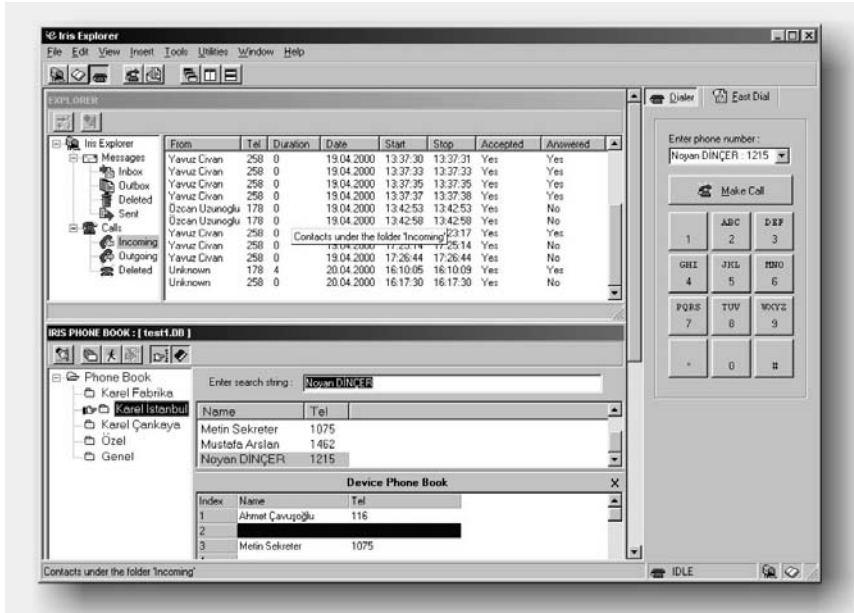

Bu aksesuar ile ilgili ayrıntılı bilgi " Yazılım Yardım Menüsü"nde bulunur.

